

SUMMER WAVES™

Gebruikershandleiding

NL

RECHTHOEKIG ZWEMBAD MET RAND ACTIVE

VOOR BOVENGRONDSE ZWEMBADEN
Modellen van 4 m - 5,49 m

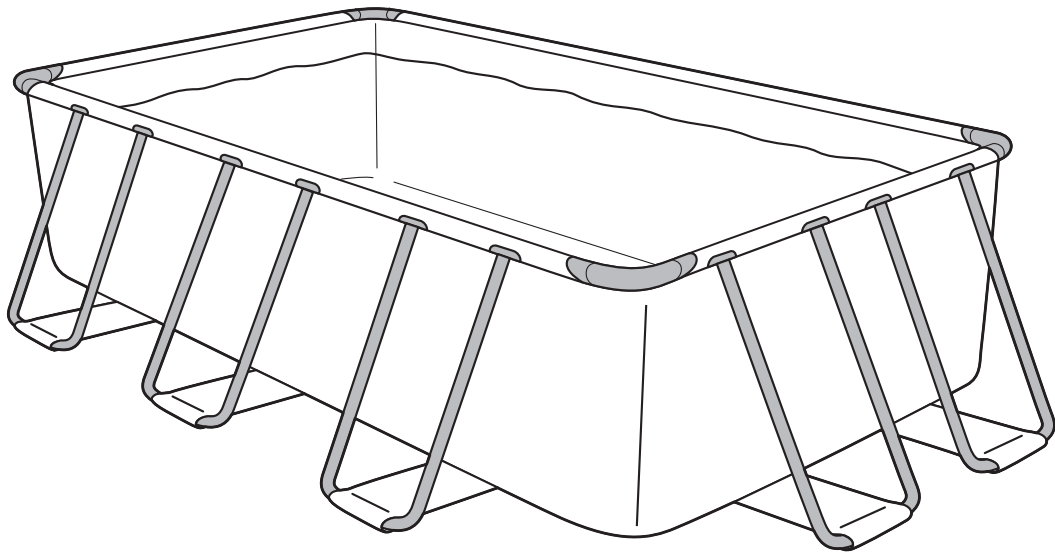

LEES DEZE INSTRUCTIES EN BEWAAR ZE VOOR TOEKOMSTIGE REFERENTIE

Als u problemen ervaart met uw Polygroup™-product, brengt u het product NIET terug naar het bedrijf waar u het hebt gekocht. Alle garantieclaims moeten rechtstreeks bij Polygroup™ worden ingediend. Voor problemen bij het monteren en gebruik gaat u naar support.polygroupstore.com. Mogelijk wordt u gevraagd om het gehele product of onderdelen ervan terug te sturen voor een inspectie en/of reparatie. Retourneer producten alleen naar Polygroup™ als u beschikt over een retourautorisatienummer (RMA-nummer).

VERDEELD DOOR: Polygroup Trading Limited Unit 606, 6th Floor, Fairmont House,
No.8 Cotton Tree Drive, Central, Hong Kong

INHOUDSOPGAVE

Waarschuwingen	3
Waarschuwingbord voor zwembad	7
Veiligheidswaarschuwingen zwembadhoes	7
Installatie-instructies	8
ONDERHOUD VAN ZWEMBAD EN AFVOER VAN WATER	9
ZWEMBAD OPBERGEN EN OVERWINTEREN	10

BEPERKTE GARANTIE

Polygroup Trading Limited (hierna te noemen "Polygroup™") maakt producten van de beste kwaliteit die we kunnen bieden. Alle producten van Polygroup™ worden geïnspecteerd op materiaal- en constructiefouten voordat ze de fabriek verlaten. Polygroup™ biedt gedurende 90 dagen vanaf de aankoopdatum garantie voor de reparatie of vervanging van zwembadproducten. De voorwaarden in deze beperkte garantie gelden alleen voor de originele koper. Bewaar de originele aankoopbon van de winkel, dit bewijs van aankoop is verplicht en dient bijgevoegd te worden bij garantieclaims bij Polygroup™ of zijn agenten. Deze beperkte garantie is niet geldig zonder bewijs van aankoop of wanneer de koper het product zelf aanpast of repareert of dit door niet-bevoegde personen laat doen, bij gebruik van onderdelen of accessoires voor het product die niet van Polygroup™ zijn, bij gebruik van het product anders dan in de instructies van de fabrikant, bij gebruik van onjuiste spanning, bij misbruik van het product op enigerlei wijze of bij een ongeluk of nalatigheid. Deze beperkte garantie dekt geen gevolgschade, inclusief claims voor verlies van water, zwembadchemicaliën, schade of arbeid, normale slijtage, of overmacht buiten de controle van Polygroup™. Niet-productiefouten, zoals gras dat door het gronddoek en/of de zwembadvoering kan groeien zijn voorbeelden van situaties waarvoor Polygroup™ niet aansprakelijk gesteld kan worden.

IN GEEN ENKEL GEVAL ZIJN Polygroup™, ZIJN BEVOEGDGE AGENTEN, GERELATEERDE ENTITEITEN OF ZIJN WERKNEMERS AANSPRAKELIJK JEGENS DE KOPER OF EEN ANDERE PARTIJ VOOR DIRECT OF GEVOLGSCHADE. Sommige staten of landen of andere rechtsgebieden staan de uitsluiting of beperking van incidentele of gevolgschade niet toe, wat betekent dat bovenstaande beperking of uitsluiting wellicht niet op u van toepassing is.

Deze beperkte garantie is niet van toepassing op leegverkoop, fabrieksproducten of doorverkochte producten (dat wil zeggen thuisverkoop, online veilingen of online retailers niet direct gekocht bij Polygroup™). Problemen met items die gekocht zijn via dit soort verkopers moeten bij deze verkopers aangekaart worden. Items gekocht bij seizoenswinkels worden behandeld volgens het beleid "Aankoop definitief".









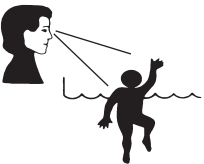

BELANGRIJKE VEILIGHEIDSINSTRUCTIES

Tijdens het installeren en gebruiken van dit product moeten altijd de basisvoorzorgsmaatregelen worden genomen, waaronder:

LEES ALLE INSTRUCTIES EN VOLG DEZE OP

Als deze instructies niet worden opgevolgd en er geen rekening wordt gehouden met de waarschuwingen, kan dit leiden tot ernstig letsel bij of het overlijden van gebruikers.

⚠ WAARSCHUWING

VOORKOM VERDRINKING Houd kinderen te allen tijde in de gaten. Volg alle veiligheidsinstructies op. 	NIET DUIKEN! NIET SPRINGEN! Ondiep water - kan leiden tot blijvend letsel. 	GA NIET OP DE ZWEMBADRAND ZITTEN OF LIGGEN Dit kan leiden tot blijvend letsel. 	BEKNELLING VOORKOMEN Blijf uit de buurt van afvoerfittingen. U kunt verdrinken. 
     Lees dit document zorgvuldig door en bewaar het voor toekomstig gebruik			
<ul style="list-style-type: none">• Zet het zwembad op een HORIZONTALE, STABIELE en COMPACTE ondergrond op.• Verwijder scherpe objecten die het zwembad kunnen doorboren. (bijv. harde grassen, stenen, losse spijkers, takjes, enz.)• Zet het zwembad NIET op zand of beton.• Als er veel zand in het zwembad terecht komt, raken het zwembad en het filtersysteem BESCHADIGD. Als deze instructies niet worden opgevolgd, is de garantie niet meer geldig.		 	
OPMERKING: KLANTEN DIE EEN ZWEMBAD KOPEN, MOETEN MOGELIJK VOLGENS DE LOKALE EN REGIONALE WETGEVING EXTRA UITGAVEN DOEN BIJ HET PLAATSEN VAN EEN ZWEMBAD OM AAN DIE WETGEVING TE KUNNEN VOLDOEN. DIT KAN BETREKKING HEBBEN OP BIJVOORBEELD HEKWERK EN ANDERE VEILIGHEIDSMATREGELEN. KLANTEN MOETEN VOOR VERDERE INFORMATIE CONTACT OPNEMEN MET DE LOKALE OVERHEDEN. POLYGROUP™ IS NIET VERANTWOORDELIJK VOOR MOGELIJKE AANVULLENDE KOSTEN DIE KUNNEN OPTREDEN.			

⚠ WAARSCHUWING

Zorg ervoor dat u alle informatie in deze gebruikershandleiding leest en begrijpt vóór het plaatsen en het gebruiken van het zwembad. De waarschuwingen, instructies en veiligheids-richtlijnen zijn opgesteld met het oog op veel voorkomende risico's bij recreatie in water, maar ze dekken niet alle risico's en gevaren in alle gevallen. Wees altijd voorzichtig, gebruik uw verstand en denk goed na wanneer u activiteiten in water uitvoert.

Veiligheid van mensen die niet kunnen zwemmen

1. Mensen die slecht of niet kunnen zwemmen, moeten continu, actief en zorgvuldig in de gaten worden gehouden door een competente volwassene. Vergeet hierbij niet dat bij kinderen jonger dan vijf het risico op verdrinken het grootst is.
2. Geef steeds wanneer het zwembad wordt gebruikt een competente volwassene de taak om toezicht te houden.
3. Mensen die slecht of niet kunnen zwemmen, moeten beschermingsmiddelen gebruiken bij het gebruik van het zwembad.
4. Wanneer het zwembad niet wordt gebruikt of er geen toezicht is, verwijdert u al het speelgoed uit het zwembad en de omgeving om te voorkomen dat kinderen erdoor worden aangetrokken.

Veiligheidsmiddelen

1. Het wordt aanbevolen om een barrière te plaatsen (en waar nodig alle deuren en ramen te beveiligen) zodat er niet ongeautoriseerd toegang kan worden verkregen tot het zwembad.
2. Barrières, zwembadafdekzeilen, zwembadalarmen en vergelijkbare veiligheidsmiddelen zijn nuttig, maar geen goede vervanging van continu toezicht door een competente volwassene.

Veiligheidsuitrusting

1. Het wordt aanbevolen reddingsmiddelen (zoals een reddingsboei) bij het zwembad te bewaren.
2. Zorg ervoor dat er een werkende telefoon en een lijst met noodnummers in de buurt van het zwembad liggen.

Veilig gebruik van het zwembad

1. Stimuleer alle gebruikers, en dan vooral kinderen, om te leren zwemmen.
2. Leer hoe u reanimeert en fris deze kennis regelmatig op. Dit kan van levensbelang zijn in een noodgeval.
3. Laat alle gebruikers van het zwembad, ook kinderen, weten wat ze moeten doen in geval van nood.
4. Duik nooit in ondiep water. Dit kan leiden tot ernstig letsel of overlijden.
5. Gebruik het zwembad niet als u alcohol gebruikt, of medicijnen die uw vermogen om het zwembad veilig te gebruiken, kunnen beperken.
6. Als er gebruik wordt gemaakt van zwembadafdekzeil, verwijdert u het zeil volledig van het wateroppervlak voordat u het zwembad in gaat.
7. Bescherm gebruikers van het zwembad tegen watergerelateerde ziekten door het zwembadwater goed te behandelen en voor een goede hygiëne te zorgen. Zie de waterbehandelingsrichtlijnen in de gebruikershandleiding.
8. Bewaar chemicaliën (bijv. voor waterbehandeling, reiniging en desinfectie) buiten bereik van kinderen.
9. Verwijderbare ladders moeten op een horizontaal oppervlak worden geplaatst (indien van toepassing).
10. Kies een locatie waar kan worden voorkomen dat jonge kinderen verdrinken. Plaats het minizwembad op een locatie waar continu toezicht op kan worden gehouden.

Ladder (indien van toepassing)

1. Controleer of alle schroeven, moeren en bouten nog goed zijn aangedraaid. Draai ze waar nodig weer aan.
2. Maximaal toegestane gewicht: 150 kg.
3. De ladder mag niet voor andere doeleinden worden gebruikt.

Houd kinderen veilig

1. Kies een volwassene uit die de kinderen in het zwembad in de gaten moet houden.
2. Bij zwembaden bestaat altijd het risico op verdrinking, ook tijdens het vullen en leeglaten. Zorg ervoor dat kinderen continu in de gaten worden gehouden en dat u geen veiligheidsbarrières verwijdert tot het zwembad volledig leeg en opgeborgen is.
3. Bij kinderen, vooral die jonger dan vijf jaar, lopen een grote kans om te verdrinken. Verdrinking gebeurt stilletjes en snel. 5 cm water is al voldoende.
4. Houd kinderen altijd in het zicht, blijf in de buurt en houd continu toezicht wanneer ze in of in de buurt van het zwembad zijn; ook wanneer u bezig bent met het vullen en leeglaten.
5. Als u een kind kwijt bent, kijkt u altijd eerst in het zwembad, zelfs als u denkt dat het kind in huis is.
6. Laat geen speelgoed in het zwembad liggen wanneer het niet meer wordt gebruikt. Speelgoed en vergelijkbare spullen zorgen ervoor dat kinderen naar het zwembad toe willen gaan. Plaats meubels (zoals tafels en stoelen) uit de buurt van het zwembad zodat kinderen er niet op kunnen klimmen om in het zwembad te springen. Laat na gebruik van het zwembad het water wegglopen tot het nog maar 1 cm of minder hoog staat.
7. Plaats de pompen en filters zodanig dat kinderen er niet op kunnen klimmen om toegang te verkrijgen tot het zwembad.

Informatie over het zwembad

1. Het zwembad moet door volwassenen in elkaar worden gezet. Het moet voorzichtig worden uitgepakt en worden gemonteerd. Mogelijk zitten in de verpakkingonderdelen met gevaarlijke scherpe randen of punten die nodig zijn om het zwembad in elkaar te zetten.
2. De onderzijde van het zwembad moet te allen tijde zichtbaar zijn aan de buitenkant van het zwembad.
3. Sta het nooit toe dat mensen wild spelen, duiken of in of rond het zwembad springen. Als dit niet gebeurt, kan dit leiden tot ernstig letsel, verlamming of zelfs overlijden. Laat NIEMAND zonder toezicht alleen zwemmen.

OPMERKING: Deze zwembad heeft een maximale vullijn, gemarkeerd aan de binnenzijde. Doe niet te veel water in het zwembad. Laat het tot het juiste niveau leeglopen als er te veel water in zit.

HET ZWEMBAD LEEGLATEN: Druk de zijkant omlaag en/of til een kant van het zwembad op om het water te laten weglopen.

- OPMERKING:**
1. Het zwembad dient alleen te worden gereinigd met een lauwwarm sopje met milde zeep.
 2. Zorg ervoor dat het zwembad volledig droog is voordat u het opbergt; dit helpt schimmel te voorkomen.
 3. Berg alle onderdelen op een droge, verwarmde plaats, waar de temperatuur niet lager wordt dan 0°C.

Waarschuwing

VERSTIKKING VOORKOMEN: Houd de plastic zak uit de verpakking uit de buurt van baby's en kinderen. Leg de zak niet in een bedje, bed, kinderwagen of box. De plastic zak zou de neus en mond kunnen afdekken waardoor er niet meer kan worden geademd. De plastic zak is geen speelgoed.

1. Alleen voor thuisgebruik.
2. Plaats het product op een horizontaal oppervlak, op ten minste 2 m afstand van gebouwen en andere obstakels (bijvoorbeeld een hek, garage, huis, overhangende takken, waslijnen en elektrische kabels).
3. Het product kan door één persoon worden geïnstalleerd.
4. Het installeren duurt 15 tot 45 minuten (exclusief graven en vullen).
5. Laat mensen niet rond het zwembad rennen en wild spelen.
6. Zorg ervoor dat het water altijd helder en hygiënisch blijft.
7. Laat leeggelaten zwembaden niet buiten staan. Lege zwembaden kunnen vervormd raken en/of door de wind worden meegesleept.

Duikrisico

Duik niet in dit zwembad. Als er in dit zwembad wordt gedoken, kan dat leiden tot een gebroken nek, verlamming of zelfs overlijden.

Risico op elektrocutie

1. Houd alle elektriciteitskabels, radio's, luidsprekers en andere elektrische apparaten uit de buurt van het zwembad.
2. Plaats het zwembad niet in de buurt van of onder hangende elektriciteitskabels.

Speciale waarschuwing

1. Volgens de lokale regels moet er mogelijk een bouw- of elektriciteitsvergunning moeten verkregen. Gebruikers moeten de regels opvolgen ten aanzien van terugligging, barrières, apparaten en andere omstandigheden.
2. Plaats het zwembad NIET bij slecht weer of bij veel wind, of wanneer het kouder is dan 16°C.
3. Dit is een zwembad dat kan worden opgeslagen. Als u verwacht dat de temperatuur lager wordt dan 0°C, moet het zwembad worden gedemonteerd en opgeslagen.
4. Als u een filtersysteem gebruikt, staat er waarschijnlijk in de instructies dat het zwembad niet mag worden gebruikt als dit systeem is beschadigd (indien van toepassing).

Zorg ervoor dat er een bruikbare telefoon in de buurt van het zwembad ligt zodat u de kinderen nooit zonder toezicht hoeft achter te laten terwijl u telefoneert. Als er een ongeluk gebeurt:

1. Haal het kind zo snel mogelijk uit het water.
2. Bel direct een ambulance en volg de instructies van het personeel.
3. Verwijder de natte kleding en gebruik warme dekens.
4. Zorg ervoor dat u de noodnummers uit uw hoofd kent en houd ze bij de hand bij het zwembad:
 - a. Brandweer.
 - b. Ambulance.
 - c. Gifcentrum.

Als eigenaar van het zwembad bent u verantwoordelijk voor degenen die het gebruiken. En daarom:

1. Laat uw kinderen en mensen die niet kunnen zwemmen nooit zonder toezicht achter in en bij het zwembad;
2. Zorg ervoor dat het water hygiënisch en schoon is;

3. Fris regelmatig uw kennis van eerstehulpverlening op;
4. Bewaar middelen voor waterbehandeling buiten bereik van kinderen;
5. Bespreek, wanneer de kinderen oud genoeg zijn, de gedragsregels met ze voordat ze het zwembad gebruiken en leg uit welke risico's er verbonden zijn aan water;
6. Neem contact op met degene die het zwembad heeft geplaatst als u vragen hebt over hoe u het veilig gebruikt.

De volgende zaken kunnen zorgen voor extra veiligheid bij het zwembad. Uw zwembadspecialist kan u over de volgende zaken adviseren:

- Afdekzeil;
- Een hekwerk rond het zwembad met een vergrendelbare poort;
- Een alarmsysteem voor het zwembad;
- Omheining.

De algemene veiligheidsinformatie dekt mogelijk niet alle omstandigheden in elke situatie. U bent degene die weet hoe goed uw kinderen kunnen zwemmen en u hebt invloed op het gedrag van uw kinderen en anderen die het zwembad gebruiken. U weet ook het beste hoe de omgeving van het zwembad eruitziet. U bent daarom degene die mogelijke andere benodigde maatregelen moet nemen om voor veiligheid bij het zwembad te zorgen. Dergelijke maatregelen zijn bijvoorbeeld aanvullend toezicht als het zwembad tegelijk wordt gebruikt door meerdere mensen die niet kunnen zwemmen.

Onderhoud van het zwembad

1. Maak het zwembad na gebruik altijd volledig leeg. Berg het zwembad zodanig op dat er geen regen in terechtkomt en er geen ander water in terecht kan komen.
2. Laat na gebruik van het zwembad het water weglopen tot het nog maar 1 cm of minder hoog staat.
3. Voer elk uur controles en onderhoud uit voor de onderdelen.
4. Als u dit niet doet, kan het product voor gevaarlijke situaties zorgen.
5. Controleer of alle schroeven, moeren en bouten nog goed zijn aangedraaid. Draai ze waar nodig weer aan.
6. Controleer alle afdekking op bouten en scherpe randen en vervang ze als dat nodig is (indien van toepassing).
7. Vervang defecte onderdelen in overeenstemming met de instructies van de fabrikant.
8. Ververs het water in het product regelmatig, vooral bij warm weer of wanneer het water zichtbaar is vervuild.

WAARSCHUWINGSBORD VOOR ZWEMBAD

HANG/PLAATS DEZE WAARSCHUWING IN DE BUURT VAN HET ZWEMBAD

WAARSCHUWING

NIET DUIKEN OF SPRINGEN IN LAAGSTAAND WATER

DUIKEN KAN LEIDEN TOT BLIJVEND LETSEL OF OVERLIJDEN



- Ga veilig te werk.
- Kinderen moeten worden vergezeld door een volwassene.
- Zwem niet bij gebruik van alcohol of drugs.
- Zorg ervoor dat u vóór het zwemmen bekend raakt met het zwembad.
- Niet rennen, springen of ravotten in of om het zwembad.
- Gebruik geen glas in of bij het zwembad.



OM ERNSTIG LETSEL TE VOORKOMEN, MOETEN ALLE GEBRUIKERS VAN HET ZWEMBAD OP DE HOOGTE ZIJN VAN DE VEILIGHEIDSREGELS EN DEZE OOK OPVOLGEN.

ZWEMBADHOES VOOR VEILIGHEID

ALS U EEN ZWEMBADHOES, EEN ISOLEREND AFDEKZEIL OF EEN ISOLERENDE DEKEN GAAT GEBRUIKEN, LEEST U DE VOLGENDE INFORMATIE.

WAARSCHUWING ZWEMBADHOES / ISOLEREND AFDEKZEIL / ISOLERENDE DEKEN

WAARSCHUWING

VERKLEIN HET RISICO OP VERDRINKEN

BLIJF VAN DE HOES / HET AFDEKZEIL / DE DEKEN AF - DEZE KUNNEN GEEN GEWICHT DRAGEN.

HOUD KINDEREN UIT DE BUURT. KINDEREN EN VOORWERPEN MOGEN NIET ONDER HET ZEIL / DE DEKEN / DE HOES KOMEN.

VERWIJDER STILSTAAND WATER BOVENOP - KINDEREN KUNNEN OP DE HOES / HET ZEIL / DE DEKEN VERDRINKEN.

VERWIJDER HET ZEIL / DE HOES / DE DEKEN VOLLEDIG VOORDAT MENSEN GAAN ZWEMMEN - ER KAN BEKNELLING OPTREDEN.

NIET GOED OF ONJUIST BEVESTIGDE ZEILEN, HOEZEN EN DEKENS VORMEN EEN GEVAAR.

ALS NIET ALLE INSTRUCTIES WORDEN OPGEVOLGD, KAN DAT LEIDEN TOT LETSEL EN VERDRINKING.

DIT IS GEEN VEILIGHEIDSHOES.

MONTEER DE HOES EN DE DEKEN MET DE LABELS NAAR BOVEN GERICHT.

GEBRUIK HET TREKKOORD OM DE HOES AAN HET ZWEMBAD TE BEVESTIGEN. DEZE HOES VOLDOET AAN DE VEREISTEN UIT SPECIFICATIE F-1346 (ASTM).

ENORM BELANGRIJK

GEBRUIK GEEN HOEZEN, ZEILEN EN DEKS BIJ DIT ZWEMBAD ALS DIT TYPE WAARSCHUWINGSLABEL ER NIET OP STAAT.

GEVAAR

Verdrinking en permanent letsel door het gebruik van dit product kunnen alleen worden voorkomen door te zorgen voor competent toezicht en kennis van de veiligheidsvereisten. Laat jonge kinderen nooit zonder toezicht achter.

INSTALLATIE-INSTRUCTIES

Vóór het monteren van het product neemt u enkele minuten de tijd om te controleren en bekijken welke onderdelen er allemaal zijn.



WAARSCHUWING - Maak het zwembad NIET te vol en/of laat niemand op de rand van het zwembad liggen of zitten - DIT KAN LEIDEN TOT BLIJVEND LETSEL! Laat het zwembad leeg tot het juiste niveau nadat er zware regenval is geweest.

TIP : Het is eenvoudiger om uw zwembad te installeren als u het uitklapt en het ongeveer twee uur vóór aanvang van de installatiewerkzaamheden in de zon laat liggen. De kans dat er geen vouwen ontstaan is dan groter omdat het zwembadmateriaal beter vormbaar is.

WAARSCHUWING - HEEL BELANGRIJK! DE LOCATIE BESTAAN UIT VLAKE, STABIELE EN COMPACTE GROND.

- Het zwembad moet worden geplaatst op een vlakke, horizontale en stevige ondergrond die vrij is van stenen, grind, stokjes, asfalt en andere van olie vervaardigde stoffen.
- Vóór het opzetten van het zwembad wordt aanbevolen om het gebied vrij te maken van winterharde grassoorten. Bepaalde typen hardnekkig gras, zoals St. Augustine en Bermuda, kunnen door de liner heen groeien. Met een grondzeil of doek kunt u voorkomen dat dit gebeurt. Als er gras door het product groeit, valt dit niet onder de garantie.
- Plaats het zwembad niet op een houten vlonder of een ander houten oppervlak. U mag geen zand en/of losse grond gebruiken om voor dit zwembad een vlak oppervlak te creëren. Dit wordt weggespoeld.
- DOOR HET NIET OPVOLGEN VAN DEZE INSTRUCTIES KAN HET ZWEMBAD INKLAPPEN EN DE GARANTIE ONGELDIG WORDEN!

Locatie voorbereiden

1. Kies een vlak gebied (waterpas) en verwijder alle rommel, takjes, steentjes, etc. Kies GEEN gebied dat onder elektrische kabels, bomen of binnen 4,57 m van een huis of gebouw bevindt.
2. Het zwembad moet minimaal 1,83 meter van stopcontacten staan.
3. Neem contact op met de lokale netbeheerder om te controleren of er geen kabels, telefoonkabels, gasleidingen, etc. onder het gekozen gebied liggen.

Volg de stappen als geïllustreerd in 'Installatiediagram nr. 1 tot 13' om uw zwembad op te zetten.

Het niet opvolgen van de stappen kan leiden tot een ongelijk zwembad als het gevuld is met water, waardoor het zwembad naar één kant kan gaan hellen en inklappen. Uw zwembad moet recht en verticaal op de grond staan. Als uw zwembad helt, kan het zijn dat de ondergrond niet vlak is en moet u het zwembad opnieuw opzetten.

ALS DE BOVENSTAANDE INSTRUCTIES NIET WORDEN OPGEVOLGD, KAN HET ZWEMBAD IN ELKAAR KLAPPEN. DE GARANTIE IS DAN NIET MEER GELDIG.

OPMERKING

BELANGRIJK: VOORDAT U HET ZWEMBAD VULT MET WATER, MOET U EERST DE WANDFITTINGEN OF HET VOLLEDIGE FILTERSISTEEM MONTEREN.

Als uw zwembad openingen heeft of u een filterpompsysteem gaat kopen, plaatst u de fittinglocaties voor afvoer en aanvoer zodanig dat ze 3 tot 6,5 meter vanaf de elektrische aansluiting staan die u voor de pomp wilt gebruiken. Als uw zwembad is geleverd met fittingen, plaatst u de fittingen voor afvoer en aanvoer in de zwembadwand voordat u het zwembad vult.

Zie de instructiehandleiding van de filterpomp voor het instellen van de fittingen.

De zwarte rubber pakking (fittingpakking) moet altijd over de plastic afzuiging met schroefdraad op de retourfitting geschoven worden en ook aan de binnenkant van de zwembadwand zitten voor een stevige, waterdichte verbinding. Zorg dat de waterdop en de serviceplug goed vast zitten als u het zwembad met water vult, of wanneer u een filtratiesysteem gaat toevoegen.

ONDERHOUD VAN ZWEMBAD EN AFVOER VAN WATER



LET OP: VOLG ALTIJD DE RICHTLIJNEN VAN DE FABRIKANT VAN DE CHEMICALIËN OP, ALSMEDE DE WAARSCHUWINGEN OVER GEZONDHEID EN GEVAREN.

Voeg geen chemicaliën toe wanneer er personen in het zwembad zitten. Dit kan leiden tot irritatie aan de huid of ogen. Geconcentreerde chlooroplossingen kunnen de binnenzijde van het zwembad beschadigen. In geen enkel geval zijn Polygroup™, onze kopers/verkopers en andere partijen verantwoordelijk voor kosten die worden gemaakt door het verlies van zwembadwater, door chemicaliën of door waterschade. Zorg ervoor dat u reservefiltercartridges op voorraad hebt. Vervang de cartridge elke twee weken. Het wordt aanbevolen om een Polygroup™-filterpomp te gebruiken voor al onze bovengrondse zwembaden. Om een filterpomp of andere accessoires van Polygroup™ aan te schaffen, gaat u naar onze website op support.polygroupstore.com of belt u met de klantenservice van Polygroup™.

GROTE HOEVEELHEDEN REGEN: om schade aan het zwembad en te hoog vullen te voorkomen, moet u regenwater waardoor het waterniveau boven de VULLIJN stijgt, onmiddellijk afvoeren.

Leeg laten lopen

Volg de stappen als geïllustreerd in 'Afvoerdiagram nr. 1 tot 3' om uw zwembad leeg te laten lopen.

OPMERKING

- Volg de lokale regels voor specifieke instructies betreffende het afvoeren van het zwembadwater.
- Sluit een tuinslang van ca. 16 mm aan op de leeglaatklep.
- Leg het andere uiteinde van de tuinslang op een plaats waar het water veilig kan weglopen, weg van het huis en andere gebouwen in de buurt.
- Wanneer er geen water meer uit het zwembad loopt, tilt u het zwembad aan de kant tegenover de klep op om het resterende water ook weg te laten lopen zodat het zwembad volledig leeg is.

Uit elkaar halen en opbergen

Volg de stappen als geïllustreerd in 'Afvoer- en opbergdiagram nr. 1 -5' voor het uit elkaar halen en opbergen van uw zwembad.

- Zorg ervoor dat uw zwembad en alle onderdelen helemaal droog zijn voordat u het opbergt. Strooi wat talkpoeder over het zwembad om te voorkomen dat het vinyl aan elkaar blijft plakken en om overtollig vocht te absorberen.

ZWEMBAD OPBERGEN EN OVERWINTEREN

Dit bovengrondse zwembad kan niet blijven staan in de winter en moet worden leeggelaten, gedemonteerd en opgeborgen als u ergens woont waar het kouder wordt dan 0 °C. Als u zich in een warm klimaat bevindt, volgt u de onderstaande instructies op.

Na het gebruik kunt u uw zwembad eenvoudig legen en veilig opbergen (zie Langdurig opbergen hierboven). Sommige mensen in een warmer klimaat kiezen ervoor om hun zwembad het hele jaar door op te laten staan. In koude gebieden waar het kan vriezen, bestaat de kans dat het ijs uw zwembad beschadigt. Als u uw bovengrondse zwembad laat staan in een gebied waar de temperatuur lager wordt dan 0°C, is de garantie niet meer van toepassing.

Uw zwembad voorbereiden op de winter

1. Maak het zwembadwater grondig schoon.
2. Verwijder de skimmer (indien van toepassing) en alle andere accessoires die zijn aangesloten op het verbindingstuk met schroefdraad. Vervang indien nodig het zeefje. Zorg ervoor dat alle accessoires en onderdelen schoon en volledig droog zijn voordat u ze opbergt.
3. Haal de inlaat- en uitlaatfitting uit de binnenkant van het zwembad (indien van toepassing)
4. Verwijder de ladder (indien van toepassing) en berg deze veilig op. Zorg ervoor dat de ladder volledig droog is voordat u deze opbergt.
5. Verwijder de slangen die de pomp en het filter verbinden met het zwembad.
6. Voeg de juiste chemicaliën toe aan het water om de winter door te komen. Vraag uw lokale zwembadverkoper welke chemicaliën u moet gebruiken en hoe. Dit kan per regio enorm verschillen.
7. Dek het zwembad af met een Polygroup™ zwembadhoes. **BELANGRIJKE OPMERKING: De Polygroup™ ZWEMBADHOES IS GEEN VEILIGHEIDSHOES.**
8. Reinig de pomp, de filterbehuizing en de slangen en laat de pomp leeg. Verwijder de oude filtercartridge en gooi deze weg. Zorg ervoor dat u voor het volgende seizoen alvast een cartridge hebt liggen.
9. Berg de pomp en de filteronderdelen binnen op, op een veilige en droge locatie waar de temperatuur bij voorkeur hoger dan 0°C en lager dan 40°C blijft.